

Instrukcja instalowania, obsługi i konserwacji

KRAJALNICA PROFI LINE 250



WYSOKA JAKOŚĆ, NISKA CENA



Drogi Kliencie!

Gratulujemy zakupu krajalnicy elektrycznej naszej firmy.

Przed użyciem krajalnicy należy starannie przestudiować niniejszą Instrukcję, a potem przechowywać ją w bezpiecznym miejscu, aby móc z niej skorzystać w razie potrzeby.

Po otwarciu pakunku sprawdzić, czy krajalnica jest w idealnym stanie.

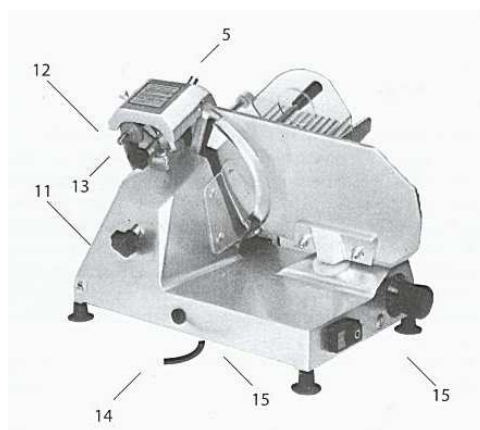
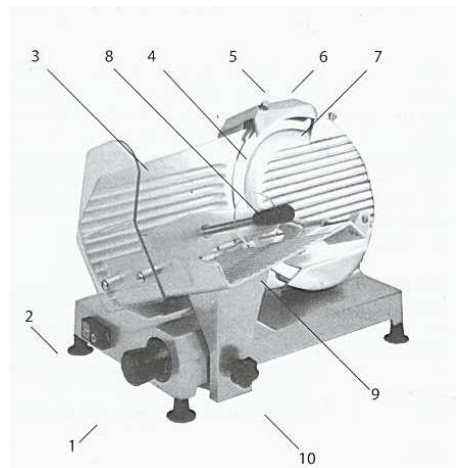

Legenda:

- | | |
|--------------------------------------|---------------------------------|
| 1. Pokrętło regulacyjne | 9. Wózek cięcia zimnych towarów |
| 2. Załącznik / wyłącznik | 10. Blok wózka |
| 3. Osłona | 11. Pokrętło osłony ostrza |
| 4. Ostrze | 12. Zwalniacz osełki |
| 5. Przycisk startu zespołu ostrzenia | 13. Blok zespołu ostrzenia |
| 6. Zespół ostrzenia | 14. Przewód giętki |
| 7. Osłona ostrza | 15. Punkt smarowania |
| 8. Uchwyt cięcia zimnych towarów | |

Dane techniczne

Krajalnica elektryczna w pojedynczym korpusie z aluminium lanego anodyzowanego.

Silnik: 154 W, 230 V, 50 Hz. Ostrze: średnica 220 mm (250 mm w modelu 050). Wózek pochyły.

Ze względów higienicznych wszystkie części stykające się z żywnością (wózek cięcia, osłona, osłona ostrza itd.) wykonane zostały z aluminium anodyzowanego.

Wskazówki dotyczące używania

UWAGA: Maszynę należy używać z wózkiem i płytą podporową na swoich miejscach, chyba że jest to niemożliwe z uwagi na rodzaj towarów.

Ostrza tnące powinny być w położeniu spoczynkowym (jak przy zakupie).



1. Sprawdzić, czy źródło zasilania ma parametry zgodne z danymi podanymi na tabliczce znamionowej, dołączonej do maszyny, Jeżeli tak, wetknąć wtyczkę (14) do gniazdka.
2. Położyć towar na wózku cięcia. Sprawdzić, czy towar solidnie spoczywa na osłonie.
3. Przymocować towar za pomocą uchwyty (8). Duże części można przytrzymywać przez naciskanie ich w dół. Końce zapakowanych towarów można przytrzymywać przez naciskanie od tyłu.
4. Wyregulować grubość plastrów za pomocą pokrętła regulacyjnego (1).
5. Załączyć maszynę przez naciśnięcie załącznika / wyłącznika (2).
6. Trzymając uchwyt (8) prowadzić wózek w tę i z powrotem prawą ręką sprawdzając, czy plasterki mają żadaną grubość. Jeżeli grubość trzeba zmienić, skorzystać z pokrętła regulacyjnego (1). Pochylenie wózka ułatwia krojenie. Pochylenie można wyregulować poprzez lekkie naciskanie dźwigni (8) w kierunku podstawy cięcia.
7. Zebrać plasterki lewą ręką i włożyć je do pojemnika.

UWAGA: Nigdy nie dotykać ostrza ani krawędzi tnącej rękami. Ostrze bardzo łatwo tępi się w kontakcie z papierem, sznurkiem, kośćcami, grubą skórą i głęboko zamrożonymi towarami.

Konserwacja i czyszczenie

Z powodu swoich wyjątkowych cech technicznych maszyna nie wymaga żadnej szczególnej konserwacji.

Uwaga: Przed czyszczeniem maszyny zawsze wyłączyć ją z sieci (14). Obrócić pokrętło (1) w położenie 0. Przetrzeć czyszczone części mokrą szmatką. Przy dokładniejszym czyszczeniu należy zdemontować wózek podający (9) przez odkręcenie pokrętła (10), zdjęcie osłony ostrza (7) po odkręceniu pokrętła (11) i pociągnięciu osłony ostrza ku tyłowi maszyny.

Ostrze (4) czyścić z należytą ostrożnością; ostre ostrze może być bardzo niebezpieczne. Dla tych procedur zaleca się noszenie rękawic ochronnych.

Nigdy nie zanurzać maszyny w wodzie.

Maszynę można czyścić alkoholem, ale nie wodą.

Smarowanie

Wózek podający (9): przesunąć wózek (9) jak najbliżej pokrętła i wpuścić olej do widocznego otworu (15). Po kilku sekundach maszynę obsługiwać normalnie.

Prasa cięcia zimnych towarów (8): wpuścić kilka kropel oleju w rękojeść uchwyty cięcia zimnych towarów.

Zespół cięcia (6): naoliwić sprężynę mocowaną obrotowo.

Używać wyłącznie oleju mineralnego ISO40. Nie używać oleju jadalnego.

Ostrzenie ostrza

Ostrze należy czyścić starannie alkoholem. Odkręcić pokrętło (13), podnieść zespół cięcia (6), obrócić go o 180°, opuścić go łagodnie przez naciskanie na rączkę blokującą (13), pozwolić ostrzu obracać się wykorzystując napęd elektryczny, nacisnąć przycisk sprężyny ostrzenia (5) i pozwolić maszynie działać tak długo, aż na ostrzu będzie widać niewielkie zadziory.



Nacisnąć przycisk osełki (12); obrócić osełkę 2 – 3 razy. Wyłączyć silnik i wycofać zespół do położenia spoczynkowego.

Ważne: Dostęp do wnętrza maszyny wymaga użycia specjalnych narzędzi, dlatego ewentualną wymianę części wewnętrznych może przeprowadzić wyłącznie autoryzowane centrum serwisowe.

Instrukcje pozbywania się zużytej krajalnicy

Symbol „nie wrzucać do pojemnika na śmieci”, znajdujący się na wyrobie lub na jego opakowaniu oznacza, że zużytego wyrobu nie należy traktować tak jak zwykłych odpadków domowych, ale należy przekazać go do punktu przerobu odpadków, który zajmuje się recyklingiem urządzeń elektrycznych i elektronicznych. Dzięki takiemu pozbyciu się wyrobu unika się potencjalnych negatywnych konsekwencji dla środowiska i dla zdrowia ludzi, które mogłyby mieć miejsce w razie nienależytego potraktowania zużytego wyrobu. Dalsze informacje na temat pozbycia się zużytej krajalnicy można uzyskać u lokalnych władz miejskich, w punkcie odbioru odpadków lub w sklepie, gdzie wyrób został zakupiony.

Deklaracja zgodności z Dyrektywą Europejską CE 2002/95 (roHs)

Idea S.r.l. deklaruje, że wszystkie materiały użyte do budowy krajalnicy są dostarczane do Klienta zgodnie z wymaganiami wyżej wymienionej dyrektywy w zakresie używania podanych substancji.

Zgodność z ustawą 89/336

Idea S.r.l. zastrzega sobie prawo do dokonania korekt technicznych lub estetycznych w produkcji lub z powodów komercyjnych. Producent zrzeka się wszelkiej odpowiedzialności za szkody wynikłe z niewłaściwego korzystania z urządzenia.

•